

SIRIUS 3RW44

Externes Anzeige- und Bedienmodul

External display and control module

Module d'affichage et de pilotage

Módulo externo de visualización y de manejo

Modulo di visualizzazione e comando esterno

Módulo externo de indicação e operação

Harici gösterge ve kumanda modülü

Внешний модуль индикации и управления

3RW4900-0AC00



Betriebsanleitung	Operating Instructions	Instructions de service	Bestell-Nr./Order No.: 3ZX3012-0RW40-1AA1
Instructivo	Istruzioni di servizio	Instruções de Serviço	
İşletme kılavuzu	Инструкция по эксплуатации		

Vor der Installation, dem Betrieb oder der Wartung des Geräts muss diese Anleitung gelesen und verstanden werden.

Read and understand these instructions before installing, operating, or maintaining the equipment.

Ne pas installer, utiliser ou entretenir cet équipement avant d'avoir lu et assimilé ces instructions.

Leer y comprender este instructivo antes de la instalación, operación o mantenimiento del equipo.

Leggere con attenzione questi istruzioni prima di installare, utilizzare o eseguire manutenzione su questa apparecchiatura.

Ler e compreender estas instruções antes da instalação, operação ou manutenção do equipamento.

Cihazın kurulumundan, çalıştırılmasından veya bakıma tabi tutulmasından önce, bu kılavuzun okunmuş ve anlaşılmış olması gerekmektedir.

Перед установкой, вводом в эксплуатацию или обслуживанием устройства необходимо прочесть и понять данное руководство.

Weitere Informationen:
For further information:
Pour de plus amples informations :
Más información:
Per ulteriori informazioni:
Mais informações:
Daha fazla bilgi:
Дополнительная информация:



SIRIUS 3RW System

Deutsch: 3ZX1012-0RW44-1AB1

English: 3ZX1012-0RW44-1AC1

Eine sichere Gerätefunktion ist nur mit zertifizierten Komponenten gewährleistet.

Reliable functioning of the equipment is only ensured with certified components.

La sécurité de fonctionnement de l'appareil n'est garantie qu'avec des composants certifiés.

El funcionamiento seguro del aparato sólo está garantizado con componentes certificados.

Il funzionamento sicuro dell'apparecchiatura viene garantito soltanto con componenti certificati.

funcionamento seguro do aparelho apenas pode ser garantido se forem utilizados os componentes certificados.

Cihazın güvenli çalışması ancak sertifikalı bileşenler kullanılması halinde garanti edilebilir.

Безопасность работы устройства гарантируется только при использовании сертифицированных компонентов.

Technical Assistance: Telephone: +49 (0) 911-895-5900 (8° - 17° CET) E-mail: technical-assistance@siemens.com Internet: www.siemens.com/industrial-controls/technical-assistance	Fax: +49 (0) 911-895-5907	SIEMENS AG, Technical Assistance Würzburger Str. 121 D-90766 Fürth
---	---------------------------	---

Externes Anzeige- und Bedienmodul



Warnung

Schalten Sie das 3RW44 Modul immer spannungsfrei, bevor Sie das Anzeige- und Bedienmodul anschließen bzw. trennen. An den 3RW44 kann immer nur ein Anzeige- und Bedienmodul angeschlossen werden. Bei Nichtbeachten kann es zum Personen- und/oder Sachschaden kommen (z. B. kann der Motor anlaufen oder der 3RW44 zurückgesetzt werden oder das Anzeige- und Bedienmodul kann Schaden nehmen oder die gesamte Kommunikation ausfallen).

Das 3RW44 Modul erkennt nach dem Einschalten, dass das externe Anzeige- und Bedienmodul angeschlossen ist:

- Die Anzeige des 3RW44 wird invertiert dargestellt, die Anzeige am Anzeige- und Bedienmodul wird normal dargestellt.
- Die Tasten des 3RW44 Moduls sind inaktiv, alle anderen Tasten und Anzeigen der Module sind aktiv.
- Die vom 3RW44 System gewohnte Handhabung ist nun über das Anzeige- und Bedienmodul möglich.

Anzeige

LED Anzeige oben links = grün → Kommunikation mit dem 3RW44 Modul ist aktiv.
LED Anzeige unten links = rot → Sammelfehler (SF)

Betrieb nur an 3RW44 ab Erzeugnisstand E05 möglich!

External display and control module



Warning

Always disconnect the 3RW44 module from voltage before connecting or disconnecting the display and control module. Only one display and control module can be connected to the 3RW44 at any one time. Failure to observe this warning may result in damage to persons and/or property (e.g., the engine can start, the 3RW44 can be reset, the display and control module or the entire communication can fail).

After switching on the 3RW44 module, it recognizes that the external display and control module is connected:

- The 3RW44 display is shown in inverted mode; the display on the display and control module is shown in normal mode.
- The buttons on the 3RW44 module are deactivated; all other module buttons and displays are activated.
- The 3RW44 system can now be operated as usual via the display and control module.

Display

LED display upper left = green → Communication with the 3RW44 module is activated.
LED display lower left = red → Group error (SF)

Operation only possible on 3RW44, product release E05 or later!

Module d'affichage et de pilotage



Avertissement

Mettez toujours le module 3RW44 hors tension avant de brancher ou débrancher le module d'affichage et de pilotage. Il n'est possible de connecter qu'un seul module d'affichage et de pilotage sur le 3RW44. Une non-observation peut entraîner des blessures ou des dommages matériels (p. ex., le moteur pourrait démarrer, le 3RW44 être remis à zéro, le module d'affichage et de pilotage subir des dommages ou l'ensemble de la communication être interrompue).

Le module 3RW44 reconnaît après la mise sous tension que le module d'affichage et de pilotage est connecté :

- L'affichage du 3RW44 est inversé, l'affichage du module d'affichage et de pilotage est normal.
- Les touches du module 3RW44 sont inactives, toutes les autres touches et affichages des modules sont actives.
- Il est maintenant possible d'utiliser le système 3RW44 comme d'habitude via le module d'affichage et de pilotage.

Affichage

Affichage LED en haut à gauche = vert → la communication avec le module 3RW44 est active.
Affichage LED en bas à gauche = rouge → Erreurs groupées (SF)

Service possible seulement sur 3RW44 à partir de la version de produit E05 !

Módulo externo de visualización y de manejo



Advertencia

Conecte el módulo 3RW44 siempre exento de tensiones, antes de conectar o desconectar el módulo de visualización y de manejo. Solamente se puede conectar al 3RW44 un único módulo de visualización y de manejo. En caso de no observancia se pueden producir daños personales y/o materiales (p. ej. el motor puede arrancar o el 3RW44 puede ser reiniciado o el módulo de visualización o de manejo puede sufrir daños o la entera comunicación puede fallar).

El módulo 3RW44 reconoce después del conectado que el módulo de visualización y de manejo externo ha sido conectado:

- La visualización del 3RW44 se presenta de manera invertida, la visualización en el módulo de visualización o de manejo se presenta de manera normal.
- Las teclas del módulo 3RW44 están inactivas, todas las otras teclas y visualizaciones de los módulos están activas.
- El manejo acostumbrado del sistema 3RW44 es ahora posible a través del módulo de visualización y de manejo.

Visualización

Visualización LED arriba izquierda = verde → comunicación con el módulo 3RW44 está activa.
Visualización LED abajo izquierda = rojo → fallo colectivo (FC)

¡Servicio sólo posible en 3RW44 a partir de la versión del producto E05!

Modulo di visualizzazione e comando esterno



Attenzione

Prima di collegare o scollegare il modulo di visualizzazione e comando esterno, staccare la tensione dal modulo 3RW44.

Al 3RW44 si può collegare sempre un solo modulo di visualizzazione e comando.

In caso contrario possono aversi danni a cose e a persone (si può ad esempio avviare un motore, resettare il 3RW44, il modulo di visualizzazione e comando può rimanere danneggiato o può esserci un guasto all'intera comunicazione).

Dopo l'accensione, il modulo 3RW44 riconosce che il modulo di visualizzazione e comando esterno è collegato:

- La visualizzazione sul 3RW44 compare in negativo, quella sul display del modulo di visualizzazione e comando in modo normale.
- I tasti del modulo 3RW44 sono inattivi, tutti gli altri tasti e spie dei moduli sono attivi.
- La gestione finora nota del sistema 3RW44 è adesso possibile tramite il modulo di visualizzazione e comando.

Spie

Spia LED in alto a sinistra = verde → la comunicazione con il modulo 3RW44 è attiva.

Spia LED in basso a destra = rossa → errore cumulativo (SF)

Funzionamento possibile solo con un 3RW44 a partire dalla versione E05!

Módulo externo de indicação e operação



Aviso

Sempre coloque o módulo 3RW44 fora de tensão antes de conectar ou desconectar o módulo de indicação e operação.

No 3RW44 só pode ser conectado um módulo de indicação e operação cada vez.

Se isto não for observado, podem ocorrer lesões à pessoas ou danos materiais. (p. ex., o motor pode arrancar ou o 3RW44 pode ser zerado ou o módulo de indicação e operação pode sofrer danos ou ainda ocorrer a falha em toda a comunicação).

O módulo 3RW44 reconhece, após ter sido ligado, que o módulo externo de indicação e operação está conectado:

- A indicação do 3RW44 é feita de forma inversa; a indicação no módulo de indicação e operação é apresentada de forma normal.
- As teclas do módulo 3RW44 estão inativas; todas as outras teclas e indicações dos módulos estão activas.
- O manejo usual do sistema 3RW44 é então possível através do módulo de indicação e operação.

Indicação

Indicação LED acima, à esquerda = verde → comunicação com o módulo 3RW44 está activa

Indicação LED abaixo, à esquerda = vermelho → erro geral (EG)

A operação no 3RW44 só é possível a partir da versão do produto E05

Harici gösterge ve kumanda modülü



Uyarı

Gösterge ve kumanda modülünü bağlamadan ya da bağlantıyı çözmeden önce, 3RW44 modülünü daima gerilimsiz hale getiriniz.

3RW44 modülüne daima sadece bir gösterge ve kumanda modülü bağlanabilir.

Bu uyarıya dikkat edilmezse, insanlara ve/veya mala zarar gelebilir (örn. motor harekete geçebilir, 3RW44 reset olabilir, gösterge ve kumanda modülü zarar görebilir veya tüm iletişim devre dışı kalabilir).

3RW44 modülü devreye sokulduktan sonra, harici gösterge ve kumanda modülünün bağlanmış olduğunu tespit eder:

- 3RW44 modülünün göstergesi tersinmiş ekran görüntüsü şeklinde görüntülenir, gösterge ve kumanda modülündeki görüntü normal görüntülenir.
- 3RW44 modülünün tuşları aktif değildir, modüllerin tüm diğer tuşları ve göstergeleri aktiftir.
- 3RW44 sisteminden bilinen ve alınmış kullanım şimdi gösterge ve kumanda modülü üzerinden yapılabilir.

Gösterge

LED göstergesi üst sol = yeşil → 3RW44 modülü ile iletişim aktif.

LED göstergesi alt sol = kırmızı → Toplam hata (SF)

Sadece 3RW44 ünitesinde E05 üretim konumundan itibaren kullanılabilir!

Внешний модуль индикации и управления



Предупреждение

При подсоединении или отсоединении модуля индикации и управления обязательно отключайте питание модуля 3RW44.

К 3RW44 можно подключить только один модуль индикации и управления.

При несоблюдении этих условий возрастает риск травмирования персонала или нанесения ущерба имуществу (например, может произойти пуск двигателя, сброс 3RW44 или повреждение модуля индикации и управления, также может иметь место выход из строя коммуникаций).

Модуль 3RW44 после включения определяет, подключен ли внешний модуль индикации и управления:

- Индикатор на 3RW44 работает в инвертированном режиме, а индикатор на модуле управления в нормальном режиме.
- Клавиши на модуле 3RW44 неактивны, все остальные клавиши и индикаторы на модулях активны.
- После этого можно управлять системой 3RW44 привычным образом, но уже с помощью модуля индикации и управления.

Индикатор

СИД-индикатор сверху слева = зеленый → сообщение с модулем 3RW44 активно.

СИД-индикатор снизу слева = красный → общая ошибка (SF)

Возможна работа только на 3RW44 с уровня продукта E05!

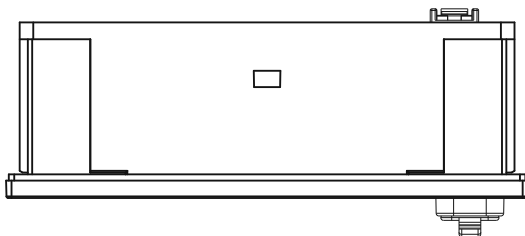
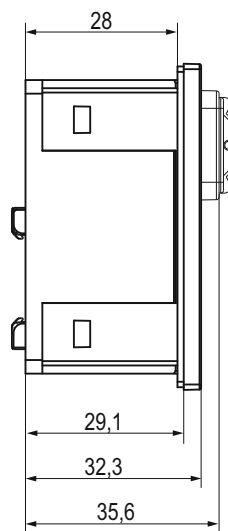
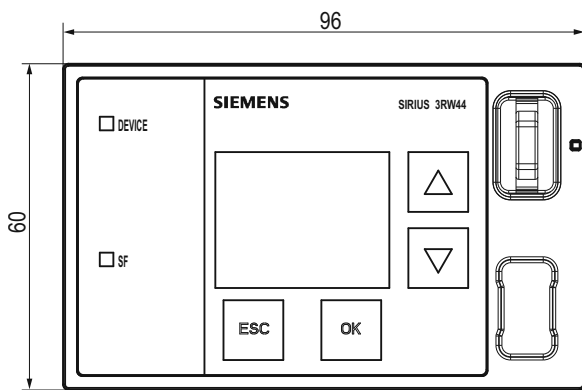
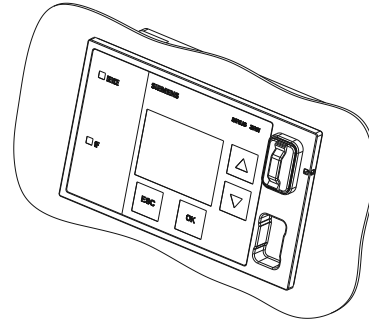
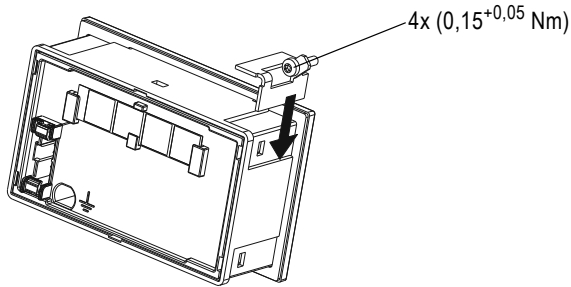
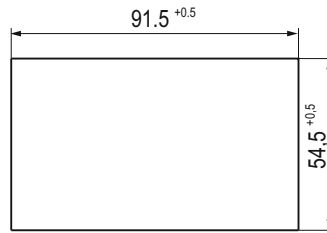
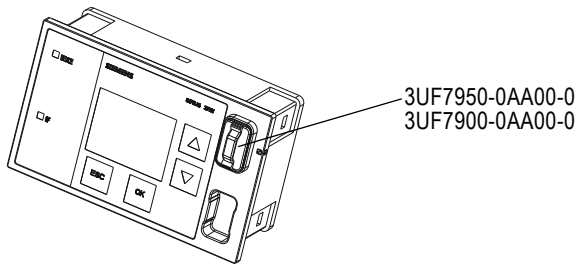

- Length 0.5 m (flat) 3UF7932-0AA00-0
- Length 0.5 m (round) 3UF7932-0BA00-0
- Length 1.0 m (round) 3UF7937-0BA00-0
- Length 2.5 m (round) 3UF7933-0BA00-0

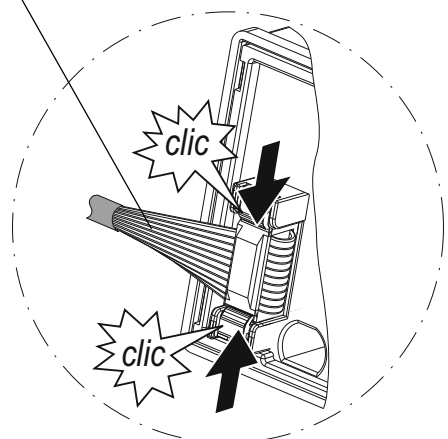
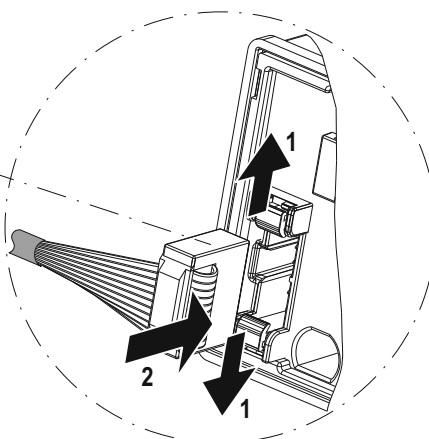
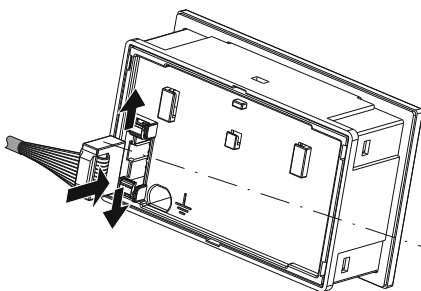

Beim Einsatz im Schiffbau sind folgende Maßnahmen nötig

- Die Verbindungsleitung ist mit einer Schleife durch einen Ferrit zu legen (Fa. Würth Elektronik, Bestell-Nr. 74271221).
- Der Ferrit ist nahe am Anzeige- und Bedienmodul zu platzieren. Abstand maximal 10 cm.

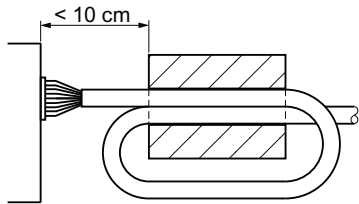

Achtung

An die Service-Schnittstelle darf nur zu Servicezwecken belegt werden. Im Betrieb darf diese Schnittstelle nicht belegt sein, die Abdeckung muss gesteckt sein.

The following measures are necessary for application in shipbuilding

- The connecting lead must be laid through a ferrite in a loop (Fa. Würth Elektronik, order number 74271221).
- The ferrite must be positioned close to the display and operating module, at a maximum distance of 10 cm from it.

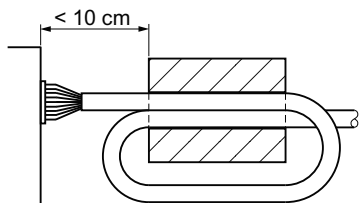

Attention

Connections are only made to the service port for servicing purposes. This port must not be assigned during operation, and the cover must be plugged in.

Lors de la mise en oeuvre dans la construction navale, prendre les mesures suivantes

- poser la ligne de raccordement en formant une boucle pour la faire passer dans une coque en ferrite (Sté. Würth Elektronik, N° de référence 74271221).
- Le coque en ferrite doit être placée à proximité du module d'affichage et de commande. Distance max. env. 10 cm.

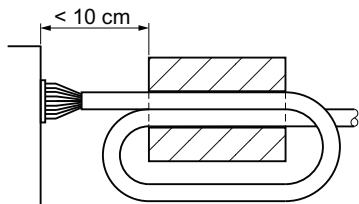

Attention

L'interface d'entretien ne doit être occupée que pour les besoins de l'entretien. En cours de service, cette interface ne doit pas être occupée, le cache doit être en place.

En la aplicación en la construcción de barcos son necesarias tomar las medidas siguientes

- La línea de conexión se ha de colocar mediante bucle a través de la ferrita (Emp. Würth Elektronik, N° de pedido. 74271221).
- La ferrita se ha de emplazar próximo al módulo de indicación y operación. Distancia máxima 10 cm.

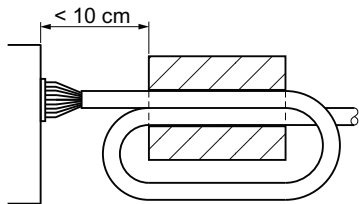

Atención

El interfaz de asistencia técnica sólo podrá ser ocupado para fines de asistencia técnica. Durante el funcionamiento normal este interfaz deberá estar libre sin ocupar e insertada la cubrición.

Nell'impiego nelle costruzioni navali sono necessarie le seguenti misure

- Il cavo di connessione va fatto passare, con un cappio, attraverso un anello di ferrite (Würth Elektronik, nr. di ordinazione 74271221).
- L'anello di ferrite va collocato vicino al modulo di comando e visualizzazione. Distanza massima 10 cm.

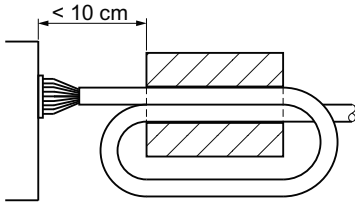

Attenzione

L'interfaccia di servizio va usata solo per scopi di servizio. Durante il funzionamento questa interfaccia deve rimanere libera e coperta dall'apposito tappo.

Para a utilização na construção naval, são necessárias as seguintes medidas

- A linha de conexão deve ser assente com um circuito através de um ferrite (firma Würth Elektronik, n° de pedido 74271221).
- O ferrite deve ser colocado próximo ao módulo de operação e indicação. Distância máxima: 10 cm.

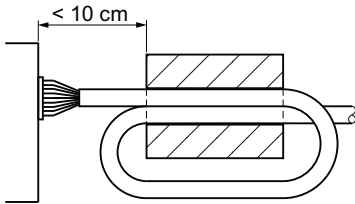

Atenção

A interface de serviço só deve ser ocupada para fins de serviço. Durante a operação, esta interface não deve ser ocupada, a tampa deve estar colocada.

Gemi yapımında kullanılırken, aşağıdaki önlemlerin alınması gerekmektedir:

- Bağlantı hattı alaşımli çelikten yapılmış bir hat ile döşenmelidir (Firma Würth Elektronik, Sipariş Numarası 74271221)
- Alaşımli çelik gösterge ve kullanıcı modülüne yakın bir yere yerleştirilmelidir. Aradaki mesafe maksimum 10 cm olmalıdır.

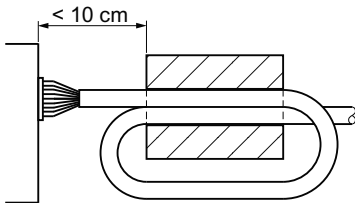

Dikkat

Servis ara yüzleri sadece servis amacına uygun olarak kullanılmalıdır. İşletim esnasında bu ara yüzün boş olması gerekir, örtüsü de takılmış olmalıdır.

При использовании в судостроении необходимы следующие размеры

- Проложить соединительную линию с петлей через феррит (фирма Würth Elektronik, заказной № 74271221).
- Разместить феррит как можно ближе к модулю индикации и управления. Расстояние максимум 10 см.

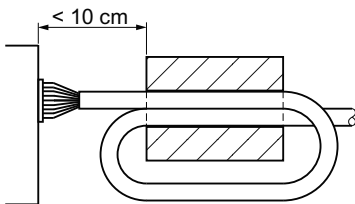

Внимание

Сервисные интерфейсы можно использовать только в сервисных целях. Во время эксплуатации этот интерфейс использовать нельзя, он должен быть закрыт крышкой.