

Vorsicht



Diese Beschreibung ersetzt nicht die Dokumentation für das jeweilige Produkt. Bei Nichtbeachtung der Warnhinweise in der Dokumentation können Tod, schwere Körperverletzung oder erheblicher Sachschaden die Folge sein. Sollten Sie nicht im Besitz der entsprechenden Dokumentation sein, entnehmen Sie die Bestellnummer bitte dem jeweiligen Produkt-Katalog oder wenden Sie sich an Ihre örtliche SIEMENS Niederlassung. Die Inbetriebnahme und sonstige Behandlung des Produkts darf nur von fachlich geschultem Personal unter Beachtung der örtlichen Sicherheitsvorschriften durchgeführt werden. Entladen Sie sich durch Anfassen eines geerdeten Anlagenteils bevor Sie elektronische Baugruppen berühren.

Attention



This description is not intended to replace the documentation for the product concerned. Hazardous voltage and mechanisms, death, or serious injury due to electrical shock, burns and entanglement in moving parts, or property damage will result if safety instructions in the documentation are not followed. Do not service or touch until you have de-energized high voltage, grounded all terminals and turned off control voltage. If the pertinent documentation is not at hand, please send for it using the Order number indicated in the respective product catalog or contact your local SIEMENS Office. Only properly trained staff aware of local safety regulations are allowed to commission and operate, or to work on and around this product after procedures contained in the documentation. Before touching electronic assemblies make sure static charges are eliminated by touching an earthed component.

Attention



Cette description ne remplace pas la documentation du produit correspondant. Nous vous avisons expressément que le non-respect des recommandations de sécurité contenues dans la documentation peut entraîner la mort, de graves dommages corporels ou matériels. Seul un personnel spécialisé et expérimenté est autorisé à mettre en marche ce produit ou à intervenir sur celui-ci, tout en tenant compte des prescriptions locales de sécurité ainsi que la documentation concernant ce produit. Au cas où cette documentation ne serait pas à votre disposition, vous pourriez l'acquérir selon nos tarifs en vigueur auprès de votre établissement SIEMENS. Avant d'entrer en contact avec des modules électroniques, touchez d'abord un élément du dispositif mis à terre afin d'éliminer toute électricité statique.

Attenzione



Questa descrizione non sostituisce la documentazione del rispettivo prodotto. Solo il personale della SIEMENS o da essa indicato è autorizzato a mettere in servizio e/o a provvedere alla manutenzione degli uniti apparati elettronici. In mancanza la SIEMENS declina ogni responsabilità per danni, di qualsiasi tipo, che potrebbero verificarsi a persone e/o cose. Ove non siate ancora in possesso della documentazione completa (manuali di istruzione) relativa a questo prodotto. Vi preghiamo di richiederla all'ufficio SIEMENS a Voi più vicino, poiché il mancato rispetto delle avvertenze ivi contenute potrebbe causare danni di qualsiasi tipo, a persone e/o cose. Prima di toccare le cartelle elettroniche, è necessario scaricare l'elettricità statica del proprio corpo toccando un materiale conduttore collegato a terra.

Atención



Esta descripción no sustituye a la documentación del producto correspondiente. En caso de incumplimiento de las advertencias mencionadas en la documentación, pueden surgir accidentes con daños materiales considerables, lesiones corporales de gravedad incluso con consecuencias mortales. Si Usted no dispone de la documentación en cuestión, pídala bajo el número indicado en el catálogo correspondiente o póngase en contacto con la sucursal de SIEMENS más cercana. Tan sólo personal experimentado está autorizado para la puesta en marcha y la operación del equipo con sujeción a las normas locales de seguridad. Antes de entrar en contacto físico con una unidad de componentes electrónicos es necesario descargar la electricidad estática tocando un elemento metálico con puesta a tierra.

Beiblatt gültig für folgende Typen: / Description valid for following types:

		Singleturn (22 Bit)	Multiturn (34 Bit)
Synchroflansch Vollwelle/ synchronous flange solid shaft	6mm	6FX2001-5FD13-0AA1	6FX2001-5FD25-0AA1
Klemmflansch Vollwelle/ clamping flange solid shaft	10mm	6FX2001-5QD13-0AA1	6FX2001-5QD25-0AA1
Hohlwelle/ hollow shaft	10mm	6FX2001-5VD13-0AA1	6FX2001-5VD25-0AA1
Hohlwelle/ hollow shaft	12mm	6FX2001-5WD13-0AA1	6FX2001-5WD25-0AA1

Pin-Belegung/ pin layout

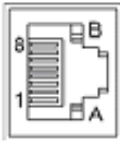

Pin	Signalname/ signal name	Technische Angaben/ technical data
1	TXP	Sendedaten +/ transmit data +
2	TXN	Sendedaten -/ transmit data -
3	RXP	Empfangsdaten +/ receive data +
4	reserviert, nicht belegen/ n.c.	
5	reserviert, nicht belegen/ n.c.	
6	RXN	Empfangsdaten -/ receive data -
7	reserviert, nicht belegen/ n.c.	
8	reserviert, nicht belegen/ n.c.	
A	+ 24 V	Versorgungsspannung/ power supply
B	M (0V)	Ground

Abmessungen Drehgeber (Maße in mm)/ dimensions of encoder (dimension in mm)

Synchroflansch/ synchronous flange

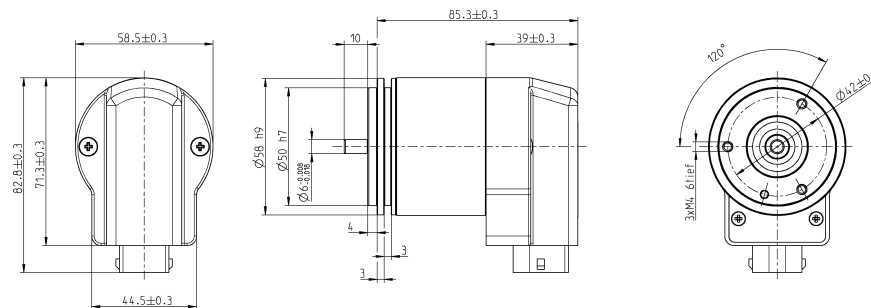

Klemmflansch/ clamping flange

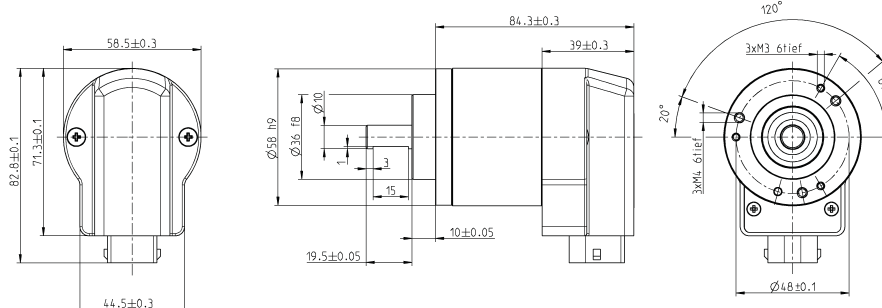

Hohlwelle/ hollow shaft

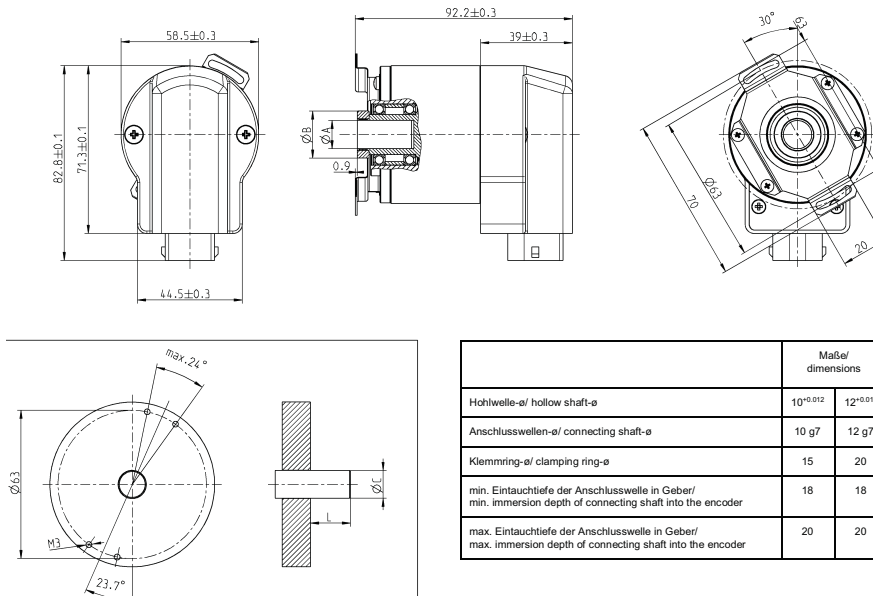

	Maße/ dimensions		Einheit/ unit
Hohlwelle-ø/ hollow shaft-ø	10 ^{+0.012}	12 ^{+0.012}	mm
Anschlusswellen-ø/ connecting shaft-ø	10 g7	12 g7	mm
Klemmring-ø/ clamping ring-ø	15	20	mm
min. Eintauchtiefe der Anschlusswelle in Geber/ min. immersion depth of connecting shaft into the encoder	18	18	mm
max. Eintauchtiefe der Anschlusswelle in Geber/ max. immersion depth of connecting shaft into the encoder	20	20	mm